

ELETTROPOMPE SOMMERSIBILI
SUBMERSIBLE ELECTRIC PUMPS
ELÉCTROBOMBAS SUMERGIBLES
POMPES ÉLECTRIQUES SUBMERSIBLES

HYDRO

15MAP - 20MAP - 20TAP



2 poli / 2 poles / 2 polos / 2 pôles

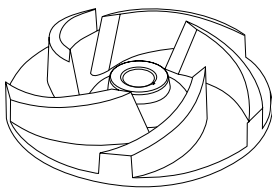

Doppia girante aperta / Double open impeller
 Impulsor doble abierto / Double roue ouverte

Elettropompe sommergibili adatte al prosciugamento di acque chiare e torbide. Possono essere utilizzate come pompe portatili di pronto impiego sia per uso cantiere, pozzetti di scantinati, sia per installazioni fisse con quadro di comando.



SPECIFICHE TECNICHE

- Coperchio: Lega di alluminio anticorrosivo.
- Corpo pompa: Lega di alluminio anticorrosivo.
- Filtro: Lega di alluminio anticorrosivo.
- Piastra d'usura: Acciaio inox AISI 304.
- Girante: Ghisa EN GJL 200 (UNI EN 1561).
- Tenuta meccanica lato pompa: Carburo di Silicio/ Carburo di Silicio (SiC/SiC).
- Alloggio statore: Lega di alluminio EN-AW6060.
- Albero motore: Acciaio INOX AISI 431.
- Bulloneria: Acciaio INOX Classe A2.
- Cavo di alimentazione: 10 metri tipo H07RN-F.
 Versioni monofase con cavo 4G2,5mm² cassetta porta condensatore e spina SCHUKO (CEE 7/VII).
 Versioni trifase con cavo 4G1,5mm².
- Temperatura massima del liquido pompato: +40°C.
- pH del liquido pompato: 5÷8.
- Profondità d'immersione massima: 20m.
- Densità del liquido pompato: 1,0 kg/dm³.
- Immersione minima per servizio continuo: 331mm.
- Passaggio libero: 6mm.
- Numero massimo di avviamenti ora: 20.
- Livello di pressione acustica generato: <70dB(A).
- Motore elettrico asincrono 2 poli a gabbia di scoiattolo in bagno d'olio.
- Classe d'isolamento F, Grado di protezione IP68.
- Monofase con termoprotettore incorporato ed interruttore a galleggiante.
- Tensione monofase: 230V/50Hz ±6%.
- Tensione trifase: 230V-400V/50Hz ±10%.
- Altre tensioni a richiesta.
- Riempimento con olio bianco alimentare a richiesta.

Submersible electric pumps suitable for the lifting of clear and cloudy water. They can be used as portable pumps either in building yards, basement tanks or for fixed installation with control panel.



TECHNICAL SPECIFICATIONS

- Cover: Anticorrosive aluminium alloy.
- Pump body: Anticorrosive aluminium alloy.
- Strainer: Anticorrosive aluminium alloy.
- Wear plate: Stainless steel AISI 304.
- Impeller: Cast iron EN GJL 200 (UNI EN 1561).
- Mechanical seal pump side: Silicon Carbide/Silicon Carbide (SiC/SiC).
- Stator housing: Aluminium alloy EN-AW6060.
- Motor shaft: Stainless steel AISI 431.
- Bolts and nuts: Stainless steel Grade A2.
- Feeding cable: 10 meters type H07RN-F.
 Single-phase versions with 4G2,5mm² cable capacitor box and SCHUKO plug (CEE 7/VII).
 Three-phase versions with 4G1,5mm² cable.
- Max. temperature of the liquid pumped: +40°C.
- pH of the liquid pumped: 5÷8.
- Max. immersion depth: 20m.
- Density of the pumped liquid: 1,0 kg/dm³.
- Min. immersion for continuous service: 331mm.
- Free passage: 6mm.
- Max. number starts/hour: 20.
- Acoustic pressure level issued: <70dB(A).
- The electric motor is asynchronous 2 poles with squirrel cage rotor in oil bath.
- Class of insulation F, Protection degree IP68.
- Single-phase built-in overheating protection and float switch.
- Single-phase voltage: 230V/50Hz ±6%.
- Three-phase voltage: 230V-400V/50Hz ±10%.
- Other voltages on request.
- With food grade white oil on request.

HYDRO 15MAP-20MAP-20TAP



Bombas eléctricas sumergibles adecuadas para el drenaje de aguas claras y turbias. Pueden utilizarse como bombas portátiles listas para usar tanto para obras de construcción, pozos para sótanos, como para instalaciones fijas con cuadro de mandos.



ESPECIFICACIONES TÉCNICAS

- Tapa: Aleación de aluminio anticorrosivo.
- Cuerpo de la bomba: Aleación de aluminio anticorrosivo.
- Filtro: Aleación de aluminio anticorrosivo.
- Plato de usura: acero inoxidable AISI 304.
- Impulsor: Fundición EN GJL 200 (UNI EN 1561).
- Sello mecánico lado bomba: Carburo de Silicio/ Carburo de Silicio (SiC/SiC).
- Carcasa del estator: aleación de aluminio EN-AW6060.
- Eje motor: Acero inoxidable AISI 431.
- Pernos: Acero inoxidable Clase A2.
- Cable de alimentación: 10 metros tipo H07RN-F. Versiones monofásicas con cable 4G2,5 mm² caja lleva condensador y enchufe SCHUKO (CEE 7/VII). Versiones trifásicas con cable 4G1,5mm².
- Temperatura máxima del líquido bombeado: +40°C.
- pH del líquido bombeado: 5÷8.
- Profundidad de inmersión máxima: 20m.
- Densidad del líquido bombeado: 1,0 kg / dm³.
- Inmersión mínima para servicio continuo: 331mm.
- Paso libre: 6mm.
- Número máximo de arranques por hora: 20.
- Nivel de presión acústica generado: <70dB (A).
- Motor eléctrico asíncrono 2 polos a jaula de ardilla en baño de aceite.
- Clase de aislamiento F, Grado de protección IP68.
- Monofásico con protector térmico integrado e interruptor a flotador.
- Voltaje monofásico: 230V/50Hz ±6%.
- Voltaje trifásico: 230V-400V/50Hz ±10%.
- Otros voltajes según pedido.
- Relleno con aceite blanco para alimentos según pedido.

Électropompes submersibles indiquées pour le drainage d'eaux claires et troubles. Elles peuvent être employées comme pompes portables prêtes à l'usage soit en chantiers et puisards, soit pour les installations fixes avec tableau de commande.



SPÉCIFICATIONS TECHNIQUES

- Couvercle: Alliage en aluminium anticorrosivo.
- Corps de la pompe: Alliage en aluminium anticorrosivo.
- Crépine: Alliage en aluminium anticorrosivo.
- Plaque d'usure: Acier inox AISI 304.
- Roue: Fonte EN GJL 200 (UNI EN 1561).
- Étanchéité mécanique côté pompe: Carbure de Silicium/Carbure de Silicium (SiC/SiC).
- Carcasse stator: Alliage en aluminium EN-AW6060.
- Arbre moteur: Acier INOX AISI 431.
- Visserie: Acier INOX Classe A2.
- Câble d'alimentation: 10 mètres type H07RN-F. Versions monophasé avec câble 4G2,5mm² boîte porte condensateur et fiche SCHUKO (CEE 7/VII). Versions triphasé avec câble 4G1,5mm².
- Temperature max. du liquide pompé: +40°C.
- pH du liquide pompé: 5÷8.
- Profondeur max. d'immersion: 20m.
- Densité du liquide pompé: 1,0 kg/dm³.
- Immersion minimum pour le service continu: 331mm.
- Passage libre: 6mm.
- Nombre max. de démarrages/heure: 20.
- Niveau de pression acoustique produit: <70dB(A).
- Moteur électrique asynchrone 2 pôles à cage d'écurie en bain d'huile.
- Classe d'isolation F, Degré de protection IP68.
- Monophasé avec thermoprotecteur incorporé et flotteur.
- Tension monophasé: 230V/50Hz ±6%.
- Tension triphasé: 230V-400V/50Hz ±10%.
- Autres tensions sur demande.
- Remplissage avec huile blanche alimentaire sur demande.

ELETTROPOMPE SOMMERSIBILI
SUBMERSIBLE ELECTRIC PUMPS
ELÉCTROBOMBAS SUMERGIBLES
POMPES ÉLECTRIQUES SUBMERSIBLES

50Hz - Dati elettrici / Electrical data / Datos eléctricos / Données électriques

Serie	P ₁ kW	P ₂		V	I _n A	μF		C m	kg
		kW	HP			μ	V		
15MAP	2.20	1.40	1.90	230 (1~)	12.00	25	450	10	22.00
20MAP	2.40	1.80	2.40	230 (1~)	14.00	30	450	10	25.00
20TAP	2.40	1.80	2.40	230/400 (3~)	8.00/4.60	-	-	10	22.00

50Hz - Prestazioni / Performance / Rendimiento / Performance

Serie	Q	I/s	0	1.0	2.0	3.0	4.0	5.0	6.0	7.0
		m ³ /h	0	3.6	7.2	10.8	14.4	18.0	21.6	25.2
		l/min	0	60	120	180	240	300	360	420
15MAP	L n. 1	H (m)	31.0	27.0	23.0	19.0	14.5	10.0	5.2	-
20MAP	L n. 2		32.0	29.5	26.0	22.0	18.0	13.0	7.8	2.0
20TAP										

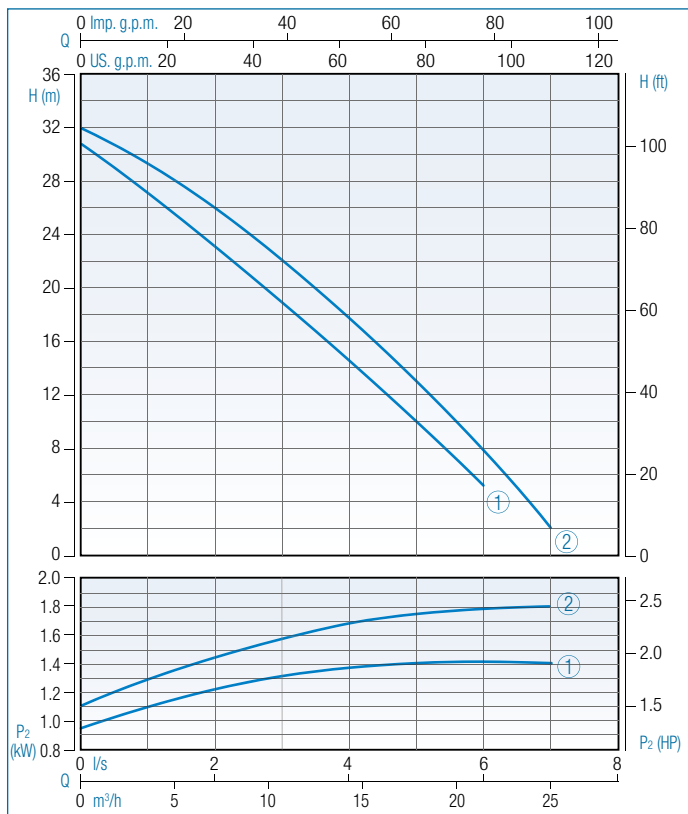

Tolleranza sulle prestazioni secondo norme UNI EN ISO 9906 – Grado 3B
 Performance tolerance in according to UNI EN ISO 9906 - Grade 3B
 Tolerancia de rendimiento según UNI EN ISO 9906 - Grado 3B
 Tolérance sur le performance selon les règles UNI EN ISO 9906 - Grade 3B

Serie Tipo Type Tipo Type	P₁ Potenza assorbita Power input Potencia absorbida Puissance absorbée	P₂ Potenza resa Power output Potencia rendido Puissance rendue	V Tensione Voltage Voltaje Voltage	(1 ~) Monofase Single-phase Monofásico Monophasé	(3 ~) Trifase Three-phase Trifásico Triphasé	I_n Corrente nominale Rated current Corriente nominal Courant nominal	μF Condensatore Capacitor Condensador Condensateur
C Cavo Cable Cable Câble	L n. Curva Curve Curva Courbe	Q Portata Flow rate Caudal Débit	H (m) Prevalenza Head Altura man. Hauteur man.	l/s Litri al secondo Liters per second Litros por segundo Litres par seconde	m³/h Metri cubi per ora Cubic meters per hour Metros cúbicos por hora Mètres cubes par heure	l/min Litri al minuto Liters per minute Litros por minuto Litres par minute	g.p.m. Galloni per minuto Gallons per minute Galones por minuto Gallons pour minute

Modifiche tecniche senza obbligo di preavviso / Technical modifications without prior notice / Variaciones técnicas sin obligación de aviso previo / Changements techniques sans obligation de préavis

HYDRO 15MAP-20MAP-20TAP



Dimensioni di installazione

Installation dimensions
Dimensiones de instalación
Dimensions d'installation

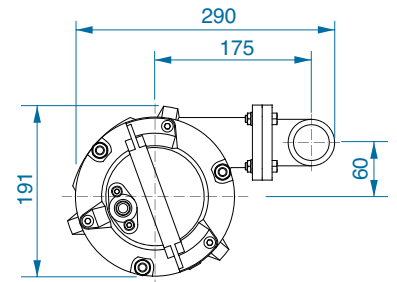
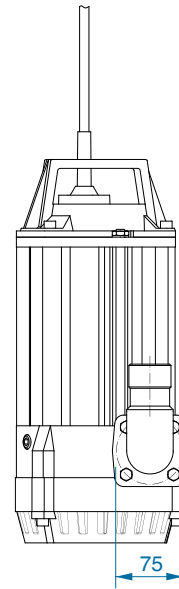
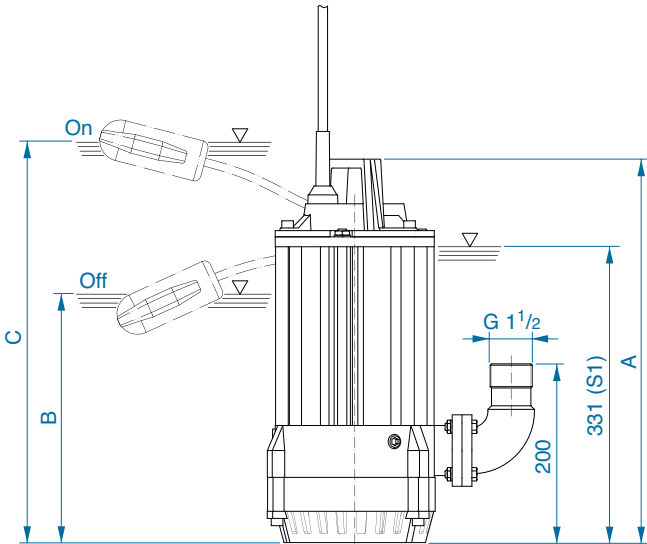

Serie	A	B	C
15MAP			
20MAP	429		
20TAP			
15MAP/G	469	~ 250	~ 570
20MAP/G			

Modalità di installazione

Installation mode
Modo de instalación
Mode d'installation

Per impiego di emergenza con attacco per tubo flessibile e per installazione libera nel pozzo di raccolta.

For emergency use with fastening for flexible tube and for free installation in the collecting well.

En caso de emergencia y para libre instalación en el pozo de aspiración con empalme para tubo flexible.

Avec attache pour tube flexible en cas d'émergence et pour une installation libre dans le puits de collecte.

