

ELETTROPOMPE SOMMERSIBILI
SUBMERSIBLE ELECTRIC PUMPS
ELÉCTROBOMBAS SUMERGIBLES
POMPES ÉLECTRIQUES SUBMERSIBLES

HYDRO
22K2

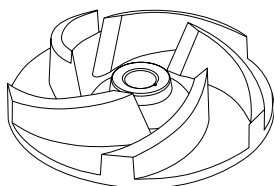

2 poli / 2 poles / 2 polos / 2 pôles



Girante aperta / Open impeller
Impulsor abierto / Roue ouverte

Elettropompe sommergibili adatte al drenaggio di acque chiare e torbide. Idonee all'impiego in cantieri edili e nel pompaggio di liquidi anche abrasivi.



SPECIFICHE TECNICHE

- Coperchio: Lega di alluminio anticorodal.
- Corpo pompa: Lega di alluminio anticorodal con rivestimento in gomma antiusura.
- Filtro: Lega di alluminio anticorodal.
- Piastra d'usura: Acciaio inox con rivestimento in gomma antiusura.
- Girante: Acciaio inox.
- Tenuta meccanica lato motore: Ceramica/Grafite.
- Tenuta meccanica lato pompa: Carburo di Silicio/ Carburo di Silicio (SiC/SiC).
- Alloggio statore: Lega di alluminio anticorodal.
- Albero motore: Acciaio INOX AISI 431.
- Bulloneria: Acciaio INOX Classe A2.
- Cavo di alimentazione: 20 metri tipo H07RN-F 4G4mm², doppio cavo per avviamento Star/Delta.
- Temperatura massima del liquido pompato: +40°C.
- pH del liquido pompato: 5÷8.
- Profondità d'immersione massima: 20m.
- Densità del liquido pompato: 1,1 kg/dm³.
- Immersione minima per servizio continuo: 350mm.
- Passaggio libero: 7mm.
- Numero massimo di avviamenti ora: 10.
- Livello di pressione acustica generato: <70dB(A).
- Motore elettrico asincrono 2 poli a gabbia di scoiattolo in camera secca.
- Classe d'isolamento F, Grado di protezione IP68.
- Tensione trifase: 400V/50Hz ±10%.
- Altre tensioni a richiesta.

Submersible electric pumps suitable for the lifting of clear and cloudy water. They are especially used in building yards and for pumping of liquids even abrasive.



TECHNICAL SPECIFICATIONS

- Cover: Anticorodal aluminium alloy.
- Pump body: Anticorodal aluminium alloy with rubber coating anti-wear.
- Strainer: Anticorodal aluminium alloy.
- Wear plate: Stainless steel with rubber coating anti-wear.
- Impeller: Stainless steel.
- Mechanical seal motor side: Ceramics/Graphite.
- Mechanical seal pump side: Silicon Carbide/Silicon Carbide (SiC/SiC).
- Stator housing: Anticorodal aluminium alloy.
- Motor shaft: Stainless steel AISI 431.
- Bolts and nuts: Stainless steel Grade A2.
- Feeding cable: 20 meters type H07RN-F 4G4mm², double cable for Y/Δ starting.
- Max. temperature of the liquid pumped: +40°C.
- pH of the liquid pumped: 5÷8.
- Max. immersion depth: 20m.
- Density of the pumped liquid: 1,1 kg/dm³.
- Min. immersion for continuous service: 350mm.
- Free passage: 7mm.
- Max. number starts/hour: 10.
- Acoustic pressure level issued: <70dB(A).
- The electric motor is asynchronous 2 poles with squirrel cage rotor in dry chamber.
- Class of insulation F, Protection degree IP68.
- Three-phase voltage: 400V/50Hz ±10%.
- Other voltages on request.

Bombas eléctricas sumergibles adecuadas para el drenaje de aguas claras y turbias. Idóneas al empleo en obras ediles y en el bombeo de líquidos también abrasivos.



ESPECIFICACIONES TÉCNICAS

- Tapa: Aleación de aluminio anticorrosivo.
- Cuerpo de la bomba: Aleación de aluminio anticorrosivo en baño de goma contra la usura.
- Filtro: Aleación de aluminio anticorrosivo.
- Plato de usura: Acero inoxidable en baño de goma contra la usura.
- Impulsor: Acero inoxidable.
- Sello mecánico lado motor: Cerámica/Grafito.
- Sello mecánico lado bomba: Carburo de Silicio/Carburo de Silicio (SiC/SiC).
- Carcasa del estator: aleación de aluminio anticorrosivo.
- Eje motor: Acero inoxidable AISI 431.
- Pernos: Acero inoxidable Clase A2.
- Cable de alimentación: 20 metros tipo H07RN-F 4G4mm², doble cable por arranque Y/Δ.
- Temperatura máxima del líquido bombeado: +40°C.
- pH del líquido bombeado: 5÷8.
- Profundidad de inmersión máxima: 20m.
- Densidad del líquido bombeado: 1,1 kg/dm³.
- Inmersión mínima para servicio continuo: 350mm.
- Paso libre: 7mm.
- Número máximo de arranques por hora: 10.
- Nivel de presión acústica generado: <70dB (A).
- Motor eléctrico asíncrono 2 polos a jaula de ardilla en cámara a seco.
- Clase de aislamiento F, Grado de protección IP68.
- Voltaje trifásico: 400V/50Hz ±10%.
- Otros voltajes según pedido.

Électropompes submersibles indiquées pour le drainage d'eaux claires et troubles. Elles sont indiquées pour être employées dans les chantiers et pour le pompage de liquides même abrasifs.



SPÉCIFICATIONS TECHNIQUES

- Couvercle: Alliage en aluminium anticorrosif.
- Corps de la pompe: Alliage en aluminium anticorrosif avec revêtement en gomme anti-usure.
- Crépine: Alliage en aluminium anticorrosif.
- Plaque d'usure: Acier inox avec revêtement en gomme anti-usure.
- Roue: Acier Inox.
- Étanchéité mécanique côté moteur: Céramique/Graphite.
- Étanchéité mécanique côté pompe: Carbure de Silicium/Carbure de Silicium (SiC/SiC).
- Carcasse stator: Alliage en aluminium anticorrosif.
- Arbre moteur: Acier INOX AISI 431.
- Visserie: Acier INOX Classe A2.
- Câble d'alimentation: 20 mètres type H07RN-F 4G4mm², double câble pour démarrage Y/Δ.
- Temperature max. du liquide pompé: +40°C.
- pH du liquide pompé: 5÷8.
- Profondeur max. d'immersion: 20m.
- Densité du liquide pompé: 1,1 kg/dm³.
- Immersion minimum pour le service continu: 350mm.
- Passage libre: 7mm.
- Nombre max. de démarrages/heure: 10.
- Niveau de pression acoustique produit: <70dB(A).
- Moteur électrique asynchrone 2 pôles à cage d'écurieul en chambre sèche.
- Classe d'isolation F, Degré de protection IP68.
- Tension triphasé: 400V/50Hz ±10%.
- Autres tensions sur demande.

ELETTROPOMPE SOMMERGIBILI
SUBMERSIBLE ELECTRIC PUMPS
ELÉCTROBOMBAS SUMERGIBLES
POMPES ÉLECTRIQUES SUBMERSIBLES

50Hz - Dati elettrici / Electrical data / Datos eléctricos / Données électriques

Serie	P ₁ kW	P ₂		V	I _n A	C m	kg
		kW	HP				
22K2	28.0	22.0	30.0	400/690 (3~)	46.00	20	183.00

50Hz - Prestazioni / Performance / Rendimiento / Performance

Serie	Q	I/s	0	5.0	10.0	15.0	20.0	25.0	30.0	35.0	40.0	45.0	50.0	60.0	70.0	80.0	90.0
		m ³ /h	0	18.0	36.0	54.0	72.0	90.0	108.0	126.0	144.0	162.0	180.0	216.0	252.0	288.0	324.0
		l/min	0	300	600	900	1200	1500	1800	2100	2400	2700	3000	3600	4200	4800	5400
22K2	L n. 1	H (m)	35.0	-	-	-	32.0	31.0	29.0	28.0	26.0	24.0	22.0	18.5	15.0	11.0	5.0

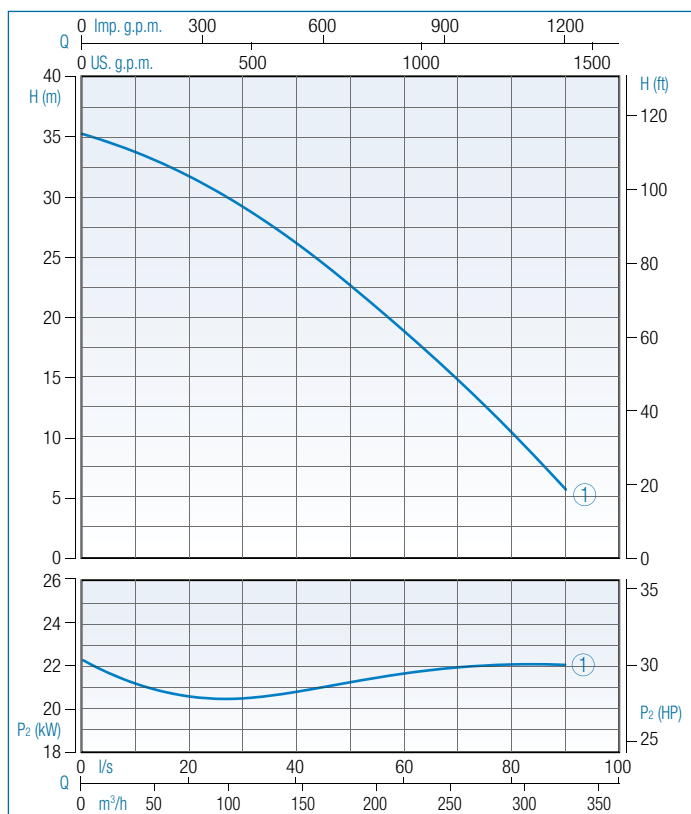

Tolleranza sulle prestazioni secondo norme UNI EN ISO 9906 – Grado 3B
 Performance tolerance in according to UNI EN ISO 9906 - Grade 3B
 Tolerancia de rendimiento según UNI EN ISO 9906 - Grado 3B
 Tolérance sur le performance selon les règles UNI EN ISO 9906 - Grade 3B

Serie Tipo Type Tipo Type	P₁ Potenza assorbita Power input Potencia absorbida Puissance absorbée	P₂ Potenza resa Power output Potencia rendido Puissance rendue	V Tensione Voltage Voltage Voltage	(1 ~) Monofase Single-phase Monofásico Monophasé	(3 ~) Trifase Three-phase Trifásico Triphasé	I_n Corrente nominale Rated current Corriente nominal Courant nominal	µF Condensatore Capacitor Condensador Condensateur
C Cavo Cable Cable Câble	L n. Curva Curve Curva Courbe	Q Portata Flow rate Caudal Débit	H (m) Prevalenza Head Altura man. Hauteur man.	l/s Litri al secondo Liters per second Litros por segundo Litres par seconde	m³/h Metri cubi per ora Cubic meters per hour Metros cúbicos por hora Mètres cubes par heure	l/min Litri al minuto Liters per minute Litros por minuto Litres par minute	g.p.m. Galloni per minuto Gallons per minute Galones por minuto Gallons pour minute

Modifiche tecniche senza obbligo di preavviso / Technical modifications without prior notice / Variaciones técnicas sin obligación de aviso previo / Changements techniques sans obligation de préavis

HYDRO 22K2



Dimensioni di installazione

Installation dimensions

Dimensiones de instalación

Dimensions d'installation

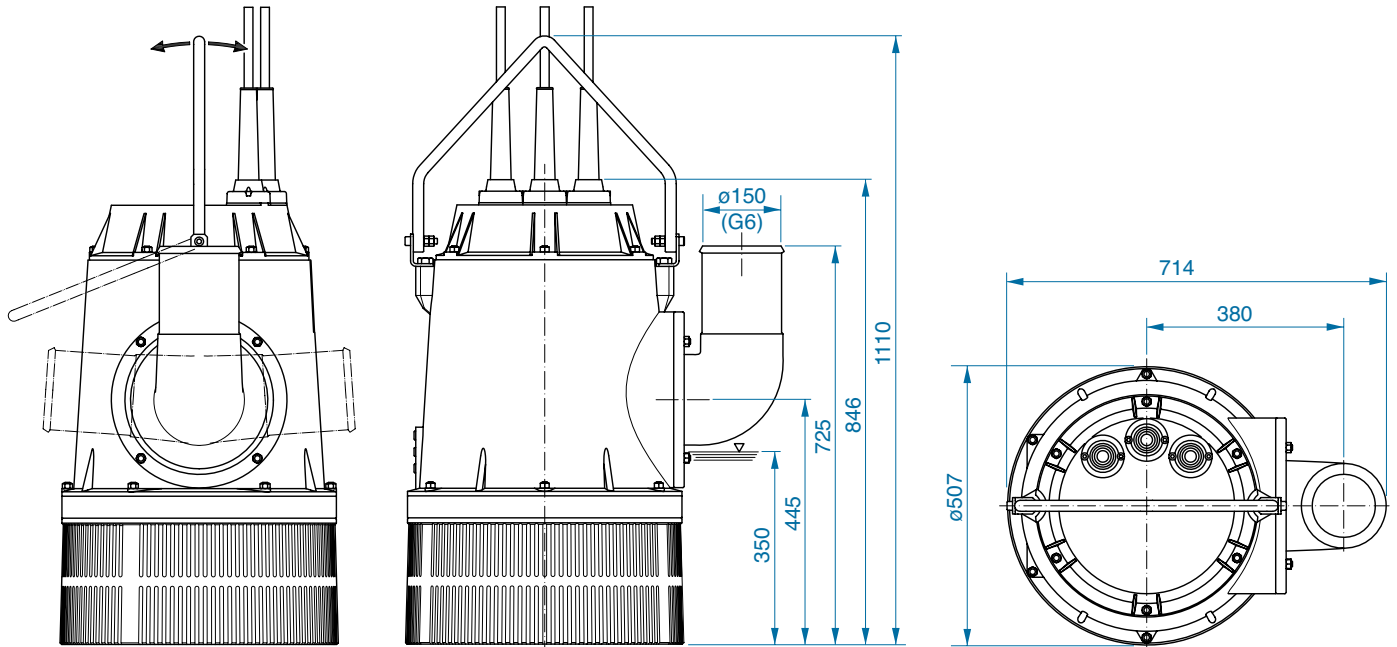

Modalità di installazione

Installation mode

Modo de instalación

Mode d'installation

Per impiego di emergenza con attacco per tubo flessibile e per installazione libera nel pozzo di raccolta.

For emergency use with fastening for flexible tube and for free installation in the collecting well.

En caso de emergencia y para libre instalación en el pozo de aspiración con empalme para tubo flexible.

Avec attache pour tube flexible en cas d'émergence et pour une installation libre dans le puits de collecte.

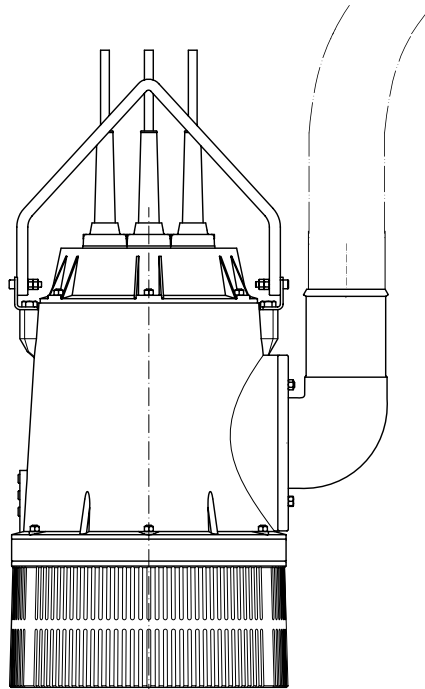

Accessori / Accessories / Accesorios / Accessoires



Anodo sacrificale di zinco
Sacrificial anode of zinc
Ánodo sacrificado de zinc
Anode sacrificiel en zinc