

ELETTROPOMPE SOMMERGIBILI
SUBMERSIBLE ELECTRIC PUMPS
ELÉCTROBOMBAS SUMERGIBLES
POMPES ÉLECTRIQUES SUBMERSIBLES

HYDRO

4XM - 6XM - 8XM - 8XT



2 poli / 2 poles / 2 polos / 2 pôles

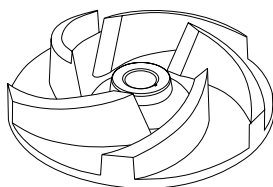

Girante aperta / Open impeller
 Impulsor abierto / Roue ouverte

Elettropompe sommergibili adatte al prosciugamento di acque chiare e torbide, allo svuotamento di scantinati, garage, cantine e locali allagati in genere.



SPECIFICHE TECNICHE

- Coperchio: Ghisa EN GJL 200 (UNI EN 1561).
- Corpo pompa: Ghisa EN GJL 200 (UNI EN 1561).
- Filtro: Lega di alluminio anticorrosivo.
- Girante: Ghisa EN GJL 200 (UNI EN 1561).
- Tenuta lato motore: Anello di tenuta.
- Tenuta meccanica lato pompa: Steatite/Grafite.
- Alloggio statore: Acciaio INOX AISI 304.
- Albero motore: Acciaio INOX AISI 416.
- Bulloneria: Acciaio INOX Classe A2.
- Cavo di alimentazione: 10 metri tipo H07RN-F.
 Versioni monofase con cavo 3G1mm² e spina SCHUKO (CEE 7/VI).
- Versioni trifase con cavo 4G1mm².
- Temperatura massima del liquido pompato: +40°C.
- pH del liquido pompato: 6÷10.
- Profondità d'immersione massima: 5m.
- Densità del liquido pompato: 1,0 kg/dm³.
- Immersione minima per servizio continuo: 266mm.
- Passaggio libero: 8mm.
- Numero massimo di avviamenti ora: 20.
- Livello di pressione acustica generato: <70dB(A).
- Motore elettrico asincrono 2 poli a gabbia di scoiattolo in bagno d'olio.
- Classe d'isolamento F, Grado di protezione IP68.
- Monofase con termoprotettore incorporato ed interruttore a galleggiante.
- Tensione monofase: 230V/50Hz ±6%.
- Tensione trifase: 230V-400V/50Hz ±10%.
- Altre tensioni a richiesta.
- Riempimento con olio bianco alimentare a richiesta.
- Tenuta meccanica in Carburo di Silicio (SiC/SiC) a richiesta.

Submersible electric pumps particularly suitable for draining of clear and cloudy water, for the emptying of basements, garages, cellars and flooded premises generally.



TECHNICAL SPECIFICATIONS

- Cover: Cast iron EN GJL 200 (UNI EN 1561).
- Pump body: Cast iron EN GJL 200 (UNI EN 1561).
- Strainer: Anticorrosive aluminium alloy.
- Impeller: Cast iron EN GJL 200 (UNI EN 1561).
- Seal motor side: Seal ring.
- Mechanical seal pump side: Steatite/Graphite.
- Stator housing: Stainless steel AISI 304.
- Motor shaft: Stainless steel AISI 416.
- Bolts and nuts: Stainless steel Grade A2.
- Feeding cable: 10 meters type H07RN-F.
 Single-phase versions with 3G1mm² cable and SCHUKO plug (CEE 7/VI).
- Three-phase versions with 4G1mm² cable.
- Max. temperature of the liquid pumped: +40°C.
- pH of the liquid pumped: 6÷10.
- Max. immersion depth: 5m.
- Density of the pumped liquid: 1,0 kg/dm³.
- Min. immersion for continuous service: 266mm.
- Free passage: 8mm.
- Max. number starts/hour: 20.
- Acoustic pressure level issued: <70dB(A).
- The electric motor is asynchronous 2 poles with squirrel cage rotor in oil bath.
- Class of insulation F, Protection degree IP68.
- Single-phase built-in overheating protection and float switch.
- Single-phase voltage: 230V/50Hz ±6%.
- Three-phase voltages: 230V-400V/50Hz ±10%.
- Other voltages on request.
- With food grade white oil on request.
- Mechanical seal in Silicon Carbide (SiC/SiC) on request.

HYDRO 4XM-6XM-8XM-8XT

Bombas eléctricas sumergibles adecuadas para el drenaje de aguas claras y turbias, vaciamiento de sótanos, garajes, bodegas y locales inundados en general.



ESPECIFICACIONES TÉCNICAS

- Tapa: Fundición EN GJL 200 (UNI EN 1561).
- Cuerpo de la bomba: Fundición EN GJL 200 (UNI EN 1561).
- Filtro: Aleación de aluminio anticorrosión.
- Impulsor: Fundición EN GJL 200 (UNI EN 1561).
- Estanqueidad lado del motor: Anillo de estanqueidad.
- Sello mecánico lado bomba: Esteatita/Grafito.
- Carcasa del estator: Acero inoxidable AISI 304.
- Eje motor: Acero inoxidable AISI 416.
- Pernos: Acero inoxidable clase A2.
- Cable de alimentación: 10 metros tipo H07RN-F. Versiones monofásicas con cable 3G1mm² y enchufe SCHUKO (CEE 7/VI). Versiones trifásicas con cable 4G1mm².
- Temperatura máxima del líquido bombeado: +40°C.
- pH del líquido bombeado: 6÷10.
- Profundidad de inmersión máxima: 5m.
- Densidad del líquido bombeado: 1,0 kg/dm³.
- Inmersión mínima para servicio continuo: 266mm.
- Paso libre: 8mm.
- Número máximo de arranques por hora: 20.
- Nivel de presión acústica generado: <70dB (A).
- Motor eléctrico asíncrono 2 polos a jaula de ardilla en baño de aceite.
- Clase de aislamiento F, Grado de protección IP68.
- Monofásico con protector térmico integrado e interruptor a flotador.
- Voltaje monofásico: 230V/50Hz ±6%.
- Voltajes trifásico: 230V-400V/50Hz ±10%.
- Otros voltajes según pedido.
- Relleno con aceite blanco para alimentos según pedido.
- Sello mecánico en Carburo de Silicio (SiC/SiC) según pedido.

Électropompes submersibles indiquées pour le drainage d'eaux claires et troubles, pour le vidage de sous-sols, garages, caves et locaux inondés en général.



SPÉCIFICATIONS TECHNIQUES

- Couvercle: Fonte EN GJL 200 (UNI EN 1561).
- Corps de la pompe: Fonte EN GJL 200 (UNI EN 1561).
- Crépine: Alliage en aluminium anticorrosion.
- Roue: Fonte EN GJL 200 (UNI EN 1561).
- Étanchéité côté moteur: Anneau d'étanchéité.
- Étanchéité mécanique côté pompe: Stéatite/Graphite.
- Carcasse stator: Acier INOX AISI 304.
- Arbre moteur: Acier INOX AISI 416.
- Visserie: Acier INOX Classe A2.
- Câble d'alimentation: 10 mètres type H07RN-F. Versions monophasé avec câble 3G1mm² et fiche SCHUKO (CEE 7/VI). Versions triphasé avec câble 4G1mm².
- Temperature max. du liquide pompé: +40°C.
- pH du liquide pompé: 6÷10.
- Profondeur max. d'immersion: 5m.
- Densité du liquide pompé: 1,0 kg/dm³.
- Immersion minimum pour le service continu: 266mm.
- Passage libre: 8mm.
- Nombre max. de démarrages/heure: 20.
- Niveau de pression acoustique produit: <70dB(A).
- Moteur électrique asynchrone 2 pôles à cage d'écureuil en bain d'huile.
- Classe d'isolation F, Degré de protection IP68.
- Monophasé avec thermoprotecteur incorporé et flotteur.
- Tension monophasé: 230V/50Hz ±6%.
- Tensions triphasé: 230V-400V/50Hz ±10%.
- Autres tensions sur demande.
- Remplissage avec huile blanche alimentaire sur demande.
- Étanchéité mécanique en Carbure de Silicium (SiC/SiC) sur demande.

ELETTROPOMPE SOMMERGIBILI
SUBMERSIBLE ELECTRIC PUMPS
ELÉCTROBOMBAS SUMERGIBLES
POMPES ÉLECTRIQUES SUBMERSIBLES

50Hz - Dati elettrici / Electrical data / Datos eléctricos / Données électriques

Serie	P ₁ kW	P ₂		V	I _n A	μF		C m	kg
		kW	HP			μ	V		
4XM	0.58	0.37	0.50	230 (1~)	3.00	8	450	10	11.00
6XM	0.72	0.60	0.80	230 (1~)	3.70	10	450	10	11.00
8XM	0.88	0.70	0.95	230 (1~)	4.80	14	450	10	14.00
8XT	0.88	0.70	0.95	230/400 (3~)	3.10/1.80	-	-	10	14.00

50Hz - Prestazioni / Performance / Rendimiento / Performance

Serie	Q	H (m)	I/s	0	0.5	1.0	1.5	2.0	2.5	3.0	3.5	4.0	4.5	5.0	5.5
			m ³ /h	0	1.8	3.6	5.4	7.2	9.0	10.8	12.6	14.4	16.2	18.0	19.8
			l/min	0	30	60	90	120	150	180	210	240	270	300	330
4XM	L n. 1	H (m)	8.0	7.6	7.1	6.5	5.6	4.5	4.0	3.0	2.0	-	-	-	-
6XM	L n. 2		8.9	8.2	8.0	7.1	6.8	6.0	5.4	4.5	3.8	2.8	2.0	-	-
8XM 8XT	L n. 3		11.0	10.8	10.5	9.9	9.4	8.8	8.2	7.4	6.5	5.4	4.1	2.4	-

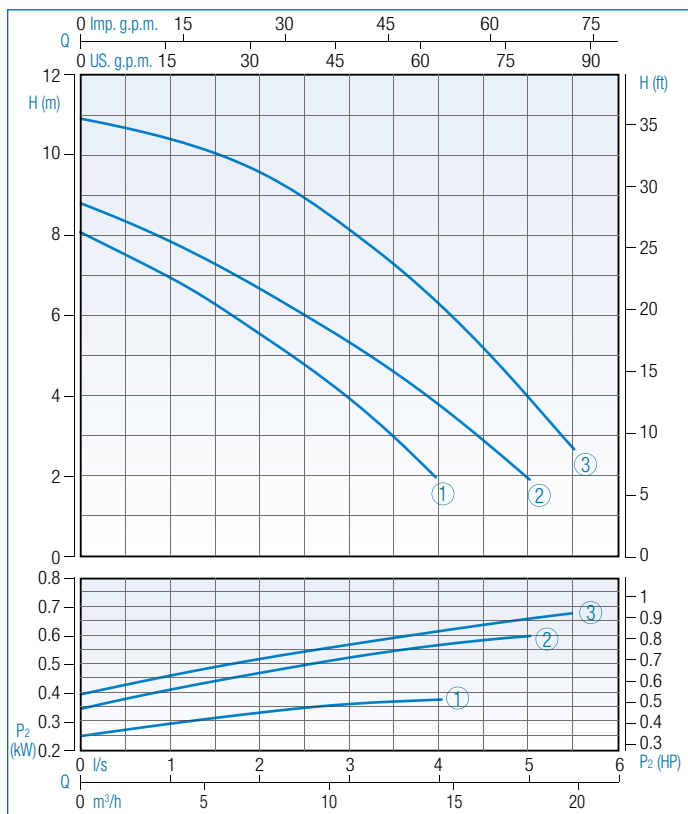

Tolleranza sulle prestazioni secondo norme UNI EN ISO 9906 – Grado 3B
 Performance tolerance in according to UNI EN ISO 9906 - Grade 3B
 Tolerancia de rendimiento según UNI EN ISO 9906 - Grado 3B
 Tolérance sur le performance selon les règles UNI EN ISO 9906 - Grade 3B

Serie Tipo Type Tipo Type	P₁ Potenza assorbita Power input Potencia absorbida Puissance absorbée	P₂ Potenza resa Power output Potencia rendido Puissance rendue	V Tensione Voltage Voltaje Voltage	(1 ~) Monofase Single-phase Monofásico Monophasé	(3 ~) Trifase Three-phase Trifásico Triphasé	I_n Corrente nominale Rated current Corriente nominal Courant nominal	μF Condensatore Capacitor Condensador Condensateur
C Cavo Cable Cable Câble	L n. Curva Curve Curva Courbe	Q Portata Flow rate Caudal Débit	H (m) Prevalenza Head Altura man. Hauteur man.	l/s Litri al secondo Liters per second Litros por segundo Litres par seconde	m³/h Metri cubi per ora Cubic meters per hour Metros cúbicos por hora Mètres cubes par heure	l/min Litri al minuto Liters per minute Litros por minuto Litres par minute	g.p.m. Galloni per minuto Gallons per minute Galones por minuto Gallons pour minute

Modifiche tecniche senza obbligo di preavviso / Technical modifications without prior notice / Variaciones técnicas sin obligación de aviso previo / Changements techniques sans obligation de préavis

HYDRO 4XM-6XM-8XM-8XT

Dimensioni di installazione

Installation dimensions
Dimensiones de instalación
Dimensions d'installation

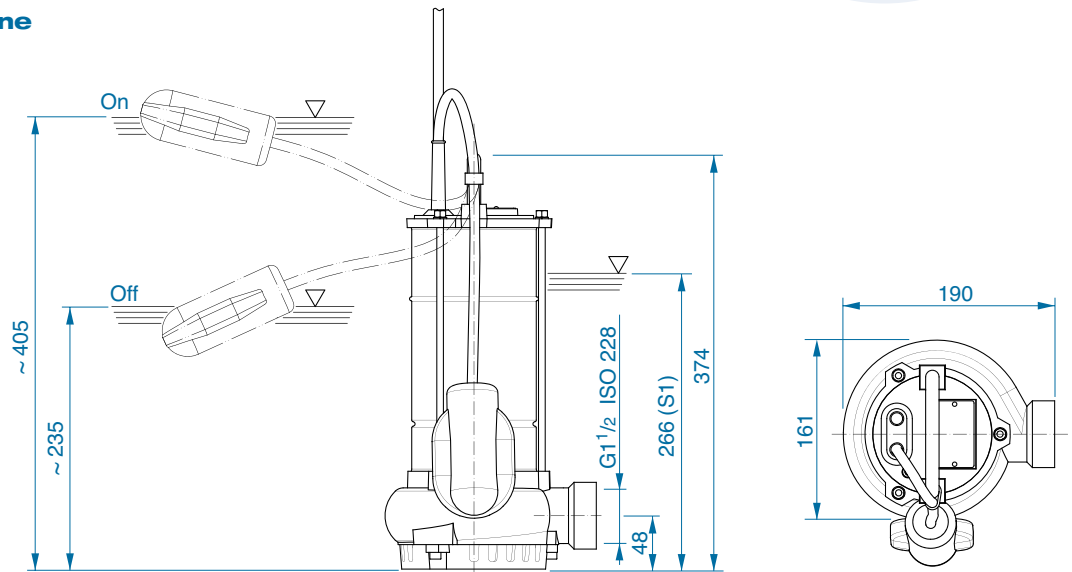

Modalità di installazione

Installation mode
Modo de instalación
Mode d'installation

Per impiego di emergenza con attacco per tubo flessibile e per installazione libera nel pozzo di raccolta.

For emergency use with fastening for flexible tube and for free installation in the collecting well.

En caso de emergencia y para libre instalación en el pozo de aspiración con empalme para tubo flexible.

Avec attache pour tube flexible en cas d'urgence et pour une installation libre dans le puits de collecte.

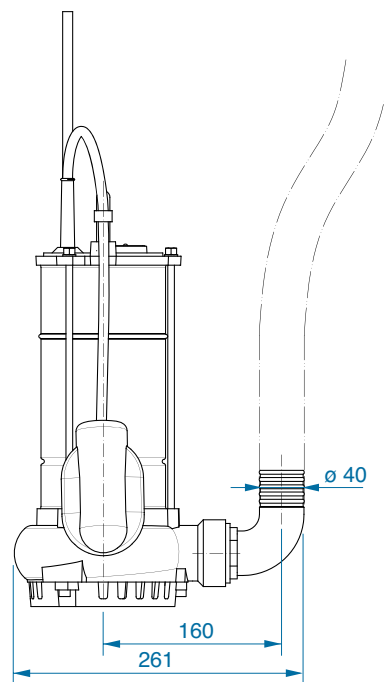

Accessori / Accessories / Accesorios / Accessoires



Bocchettone 1" 1/2 x 40
Nozzle 1" 1/2 x 40
Boquilla 1" 1/2 x 40
Manchon 1" 1/2 x 40